

**IT** Rivelatore di movimento

LUXA 103-100 AP WH  
1030022

LUXA 103-101 AP WH  
1030023



**1. Principali indicazioni di sicurezza 3**

**2. Uso conforme 3**

Smaltimento 3

**3. Descrizione dell'apparecchio 4**

**4. Installazione e collegamento 4**

Installazione del sensore di movimento 4

Collegamento del rivelatore di movimento 7

Avvertenze per l'installazione e range di rilevamento 8

**5. Test di passaggio 9**

**6. Impostazione 9**

Impostazione della luminosità  
(LUX) 10

Impostazione del tempo di coda  
(TIME 1) 10

Impostare la sensibilità  
(METER) 11

Azionamento manuale 12

Limitazione del range di  
rilevamento 13

**7. Dati tecnici 13**

**8. Contatto 15**



# 1. Principali indicazioni di sicurezza



**AVVERTENZA**

**Pericolo di morte per scosse elettriche o incendio!**

- Il montaggio deve essere eseguito esclusivamente da elettroinstallatori specializzati!

- L'apparecchio rispetta la norma EN 60669-2-1 se montato in modo conforme

## 2. Uso conforme

- Rivelatore di movimento per il comando automatico dell'illuminazione in funzione della presenza e della luminosità (LUXA 103-100 AP); LUXA 103-101 AP: idoneo per l'illuminazione automatica e il comando HVAC (il comando HVAC funziona indipendentemente dalla luminosità)
- Idoneo per il montaggio a soffitto in interni
- Idoneo per ambienti, postazioni di lavoro, uffici ecc. di piccole dimensioni.

## Smaltimento

- Smaltire l'apparecchio in maniera ecocompatibile (rottami elettrici)

### 3. Descrizione dell'apparecchio

3 potenziometri per impostare il tempo di coda (TIME), la luminosità (LUX) e il range di rilevamento (METER) (sotto la copertura); inoltre regolazione del tempo RCV (TIME 2) per LUXA 103-101 AP

LED rosso

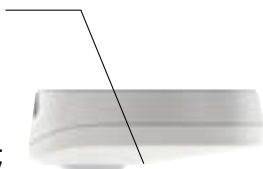

### 4. Installazione e collegamento

- ⚠ Assicurare il dispositivo con un interruttore automatico installato a monte tipo C (EN 60898-1) di max. 10 A (canale 1)
- ⚠ Assicurare il dispositivo con un interruttore automatico installato a monte tipo C (EN 60898-1) di max. 6 A (canale 2 RCV)

#### Installazione del sensore di movimento

- ① Altezza di montaggio: 2-3 m
  - ① Il rivelatore di movimento necessita di una visuale libera sulle persone
- Disattivare la tensione

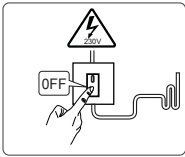

- Sollevare con cautela la copertura esterna con l'ausilio di un cacciavite e svitare la parte superiore della scatola

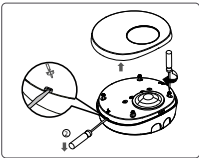
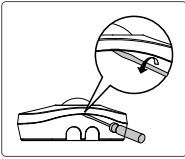

- Prestare attenzione alle fughe per la scatola a incasso

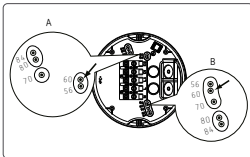

- Rimuovere la guaina isolante della linea per 6-8 mm

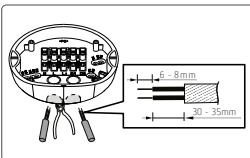

- Riportare i segni per i fori e forare



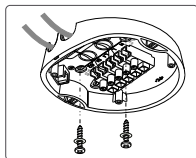

- Fissare il basamento al soffitto, collegare i singoli conduttori al rispettivo morsetto e serrare le viti
- Avvitare la scatola

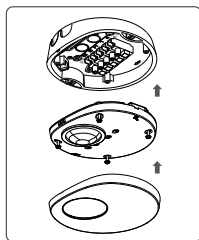

- Eseguire le impostazioni sui potenziometri
- Applicare la copertura e chiudere agganciando
- Collegare il rivelatore di movimento alla rete

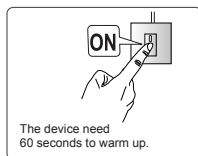

## Collegamento del rivelatore di movimento



**AVVERTENZA**

**Pericolo di morte per scosse elettriche o incendio!**

- Il montaggio deve essere eseguito esclusivamente da elettricisti specializzati!

- Disattivare la tensione
- Proteggere contro eventuali reinserzioni
- Verificare l'attivazione della tensione
- Eseguire la messa a terra e cortocircuitare
- Coprire o incapsulare i componenti adiacenti che si trovano sotto tensione

La fase di riscaldamento dura ca. 60 sec. Il LED è costantemente rosso.

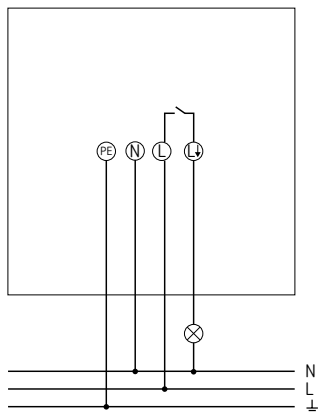

LUXA 103-100 AP

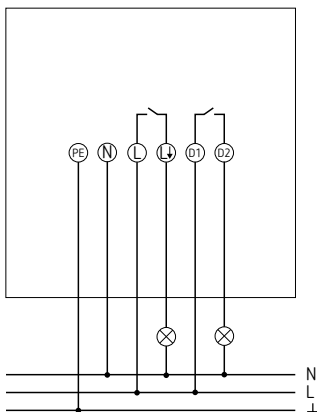

LUXA 103-101 AP

## Avvertenze per l'installazione e range di rilevamento

Poiché il sensore reagisce alle oscillazioni di temperatura, evitare le seguenti situazioni:

- Non orientare il rivelatore di movimento verso oggetti con superfici molto riflettenti come specchi, ecc.
- Non installare il rivelatore di movimento vicino a fonti di calore, come bocchette di riscaldamento, impianti di climatizzazione, lampade ecc.
- Non orientare il rivelatore di movimento su oggetti che potrebbero muoversi con il vento, come tende, grosse piante ecc.
- Rispettare la direzione del movimento durante l'esecuzione del test.

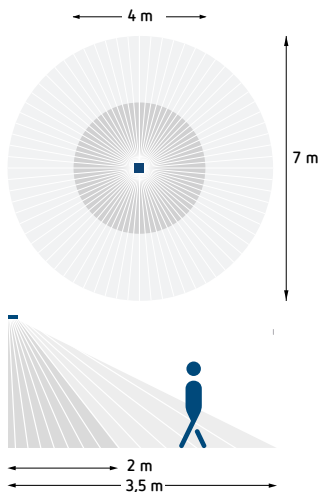

① altezza di montaggio consigliata: 2,5 m



## 5. Test di passaggio

Il test di passaggio serve per testare il range di rilevamento.

- ▶ Impostare il potenziometro tempo di coda (TIME 1) su **Test**. Il rivelatore di movimento reagisce al più piccolo movimento, la misurazione della luce è disattivata.
- ▶ Passare attraverso il range di rilevamento. Il LED indica ogni movimento e il contatto di commutazione luce si chiude per 2 sec.

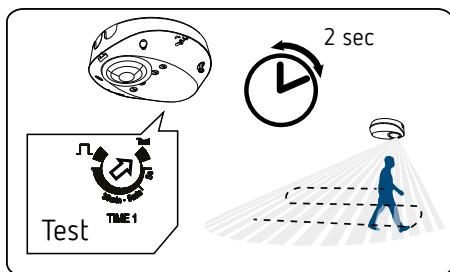

## 6. Impostazione

Il rivelatore di movimento LUXA 103-100 AP è dotato di 3 potenziometri per impostare il tempo di coda (TIME 1), la luminosità (LUX) e la sensibilità (METER); con LUXA 103-101 AP inoltre è possibile impostare anche il tempo RCV (TIME 2).

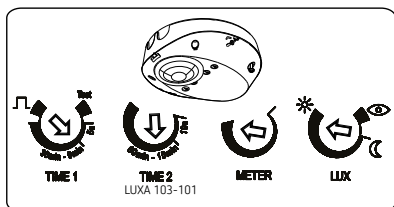

## Impostazione della luminosità (LUX)

Con il potenziometro di luminosità (LUX) si possono impostare diversi valori di luminosità.

Se si desidera modificare la luminosità preimpostata

- Impostare il potenziometro sulla luminosità desiderata (10 – 2000 Lux = ☀)

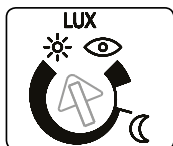

Se si desidera apprendere un determinato valore di luminosità con la **funzione Teach-in**

- Con la luminosità desiderata impostare il potenziometro su 👁. Il LED lampeggia per 25 secondi, dopodiché viene adottato il valore di luminosità misurato.
- Lasciare il potenziometro in posizione 👁.



## Impostazione del tempo di coda (TIME 1)

Se il rivelatore di movimento non rileva più alcun movimento, si spegne dopo un tempo di coda impostato.

Se si desidera modificare il tempo preimpostato

- Impostare il potenziometro sul tempo desiderato (5 sec. – 30 min).

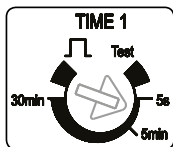

Se si desidera utilizzare la **funzione ad impulso** (ad es. per un temporizzatore luce scale)

- Impostare il potenziometro su . Il rivelatore di movimento per il funzionamento "temporizzatore luce scala" è attivato per 1 sec. e disattivato per 9 sec.

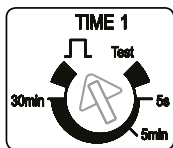

## Impostare tempo RCV (TIME 2) (solo LUXA 103-101 AP)

- Impostare il potenziometro sul tempo desiderato (10 sec. – 60 min).

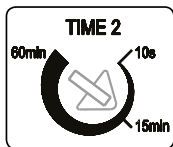

RCV si attiva indipendentemente dalla luminosità

## Impostare la sensibilità (METER)

E' possibile ridurre la sensibilità per evitare attivazioni indesiderate.

- Impostare il potenziometro METER sulla sensibilità desiderata.

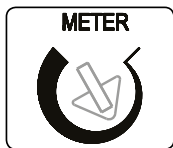

## Azionamento manuale

Tramite un tasto è possibile accendere/spegnere manualmente l'illuminazione.

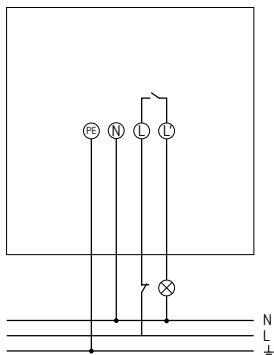

Se la luce è spenta

► Premere brevemente il tasto 1 x

→ La luce si accende per il tempo impostato con il potenziometro; dopodiché il segnalatore passa alla modalità automatica

## Limitazione del range di rilevamento

- Utilizzare la clip di copertura fornita per adattare il rivelatore di movimento al range di rilevamento desiderato.
- Con una pinza, o simili, rimuovere la parte della clip di copertura desiderata.
- Poi applicare sulla lente.

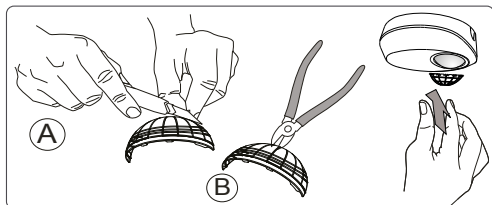

## 7. Dati tecnici

Tensione d'esercizio	230 V AC $\pm 10\%$ - 15 %
Frequenza	50 Hz/60 Hz
Apparecchio di protezione preinserito	10 A
Potenza in standby	0,5 W
Potenza di commutazione min.	10 mA
Tipo di protezione	IP 44 secondo EN 60529
Classe di protezione	II
Temperatura d'esercizio	0 °C ... +45 °C
Campo di regolazione luminosità	10 – 2000 lx/∞



Campo della durata di funzionamento	LUXA 103-100 AP: 5 sec – 30 min per illuminazione LUXA 103-101 AP: 5 sec – 30 min per illuminazione 10 sec – 60 min per RCV
Angolo di rilevamento	360°
Range di rilevamento	trasversale / frontale: 7 m / 4 m
Altezza di montaggio	2 – 3 m (consigliato 2,5 m)
Uscita di commutazione luce	Contatto $\mu$ 230 V AC circuito con passaggio per lo zero
Uscita di commutazione RCV (D1 / D2)	LUXA 103-101 AP: 5 A (a 250 V AC, $\cos \varphi = 1$ )
Carico lampada a incandescenza	max. 2000 W
Carico lampada alogena	max. 2000 W
Lampade alogene a basso voltaggio (trasformatore)	max. 1000 VA
Lampade fluorescenti (alimentatori con perdite ridotte): compensate in parallelo	max. 900 VA (100 $\mu$ F)
Lampade fluorescenti (EVG – alimentatori regolabili elettronici)	600 W
Lampade fluorescenti compatte con alimentatore elettronico (EVG)	400 W
Lampade LED (< 2 W)	35 W
Lampade LED (> 2 W)	400 W

## 8. Contatto

### **Theben AG**

Hohenbergstr. 32

72401 Haigerloch

GERMANIA

Tel. +49 7474 692-0

Fax +49 7474 692-150

### **Assistenza**

Tel. +49 7474 692-369

hotline@theben.de

**Indirizzi, numeri di telefono ecc.**

**[www.theben.de](http://www.theben.de)**

