

Regolazione del tempo e della luce Interruttori orari analogici

Descrizione del funzionamento

- Interruttore orario analogico con programma giornaliero
- 1 canale
- Programma giornaliero
- Con riserva di carica
- 96 segmenti di commutazione
- Comando al quarzo
- Tempo di commutazione più breve: 15 minuti
- Morsetti a vite
- Interruttore manuale con 3 posizioni: ON permanente/AUTO/OFF permanente



Dati tecnici

SUL 180 a	
Tensione d'esercizio	230 - 240 V AC
Frequenza	50 - 60 Hz
Numero canali	1
Larghezza	1 moduli
Tipo montaggio	Montaggio su barra DIN
Tipo di collegamento	Morsetti a vite
Motore	Motore passo-passo comandato al quarzo
Programma	Programma giornaliero
Riserva di carica	3 giorni

SUL 180 a	
Potenza di commutazione a 250 V AC, $\cos \varphi = 1$	16 A
Potenza di commutazione a 250 V AC, $\cos \varphi = 0,6$	4 A
Carico max lampade a incand./alogene	1000 W
Lampade a risparmio energetico	150 W
Lampada LED < 2 W	30 W
Lampada LED 2-8 W	300 W
Lampada LED > 8 W	300 W
Tempo di commutazione più breve	15 min

Modifiche tecniche ed errori di stampa riservato

Maggiori informazioni disponibili su: www.theben.it/prodotto/1800001

I dati di carico sono determinati con illuminanti selezionati in modo esemplare e sono quindi dati tipici a causa del gran numero di prodotti disponibili.

Dati tecnici

SUL 180 a		SUL 180 a	
Programmabile ogni	15 min	Potenza di dissipazione max.	0,7 W
Precisione di riserva con 25 °C	$\leq \pm 1$ sec/giorno (quarzo)	Certificazioni	VDE
Tipo di contatto	Chiusura	Materiale del contenitore e di isolamento	Termoplastica resistente alle alte temperature e autoestinguente
Uscita di commutazione	A potenziale zero e indipendente dalle fasi	Tipo di protezione	IP 20
Numero di segmenti di commutazione	96	Classe di isolamento	Il secondo EN 60 730-1
Autoconsumo	~0,5 W	Temperatura ambiente d'esercizio	-10°C ... 50°C

Schema di collegamento

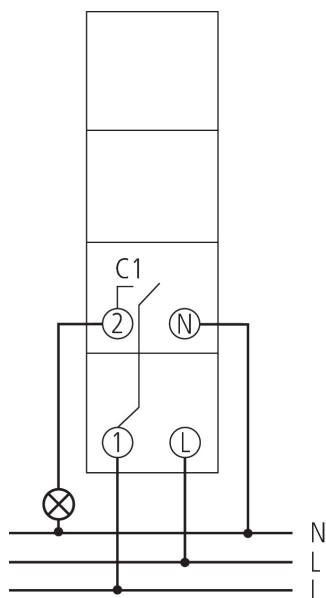

Disegni quotati

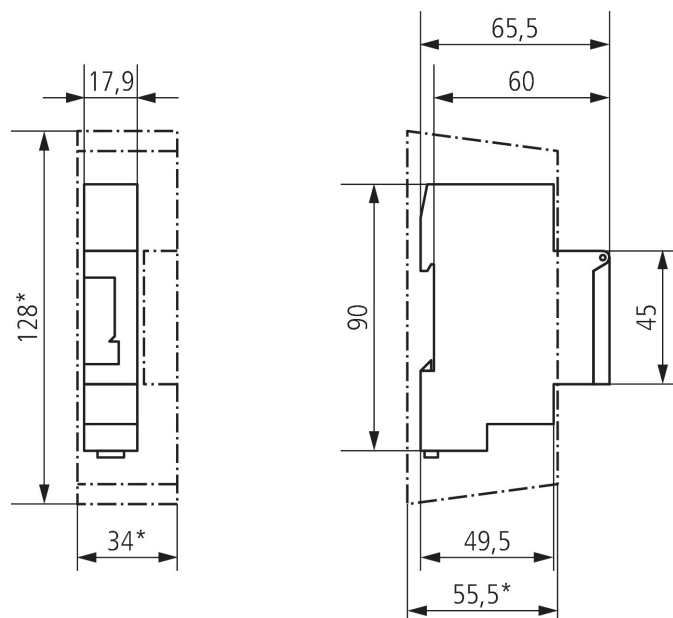

Accessori

Calotta coprimorsetti 17,5 mm
Codice articolo: 9070065



**Adattatore per installazione
fronte pannello**

Codice articolo: 9070001

